

Flanschen-Selbstschlußventil, federbelastet DIN-Baulänge, GGG 40.3/Niro

RAL 5003 pulverbeschichtet

Self-closing valve, spring-loaded, flanged DIN-length, nodular cast iron/stainl. steel
RAL 5003 powder coated

Nennndruck / Nominal pressure PN16

Art.Nr. 26.10.01 Durchgangsform / straight type

Art.Nr. 26.10.02 Eckform / angle type

Verwendungsbereich:

Geeignet für kaltes und heißes Wasser, Öl und andere neutrale, nicht aggressive Medien.

Die Selbstschlußventile werden überwiegend zur Entwässerung von Heizöl- und Dieselöl-Tanks verwendet.

Das Ventil ist so einzubauen, daß das Medium über den Kegel eintritt.

Verwendbar für Temperaturen bis 90°C.

Zulässige Betriebstemperaturen und -drücke:

bis 90°C max. 16 bar

Sonderausführungen:

- ◇ Ventile aus CuSn5Zn5Pb5-C, CuSn10-C
- ◇ Spindel aus CuZn35 Ni, CuSn 6
- ◇ Ventile PN 6, 25, 40, ANSI usw.

Application:

Suitable for cold and hot water, oil and other neutral, non aggressive liquids.

The self-closing valves are mainly used for drainage of fuel-oil and diesel-oil tanks.

The valve is to be installed so that the medium flows directly over the disc.

Application for temperatures up to 90°C.

Admissible temperatures and pressures:

up to 90°C max. 16 bar

Special design:

- ◇ Valves material CuSn5Zn5Pb5-C, CuSn10-C
- ◇ Stem material CuZn35 Ni, CuSn 6
- ◇ Valves PN 6, 25, 40, ANSI etc.

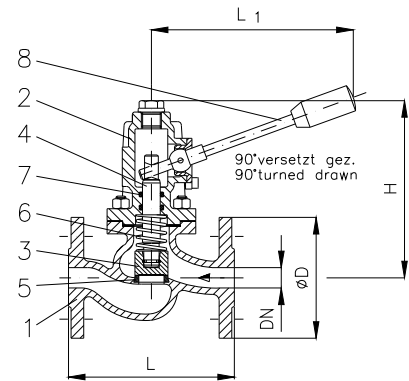

Art.Nr. 26.10.01

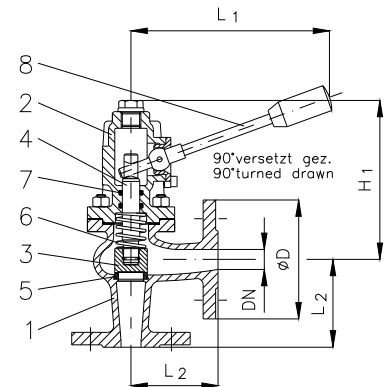

Art.Nr. 26.10.02

Teil Part	Bezeichnung Name	Werkstoff nach DIN Material acc. to DIN	Werkstoff nach BS Material acc. to BS
1	Gehäuse / body	EN-GJS-400-18-LT	---
2	Oberteil / bonnet	EN-GJS-400-18-LT	---
3	Kegel / disc	X14CrMoS 17	---
4	Spindel / stem	X14CrMoS 17	---
5	Sitzring / seat ring	X12Cr 13	---
6	Druckfeder / spring	X10CrNi 18-8	---
7	O-Ring / O-ring	FKM	---
8	Handhebel / hand lever	X5CrNi 18-10	BS 970:1955 EN 58 E
9	Handrad / handwheel	EN-GJL-250	BS 1452:1990 Gr.150/180

Flansch / flange										26.10.01	26.10.02
DN	Ø D	Ø k x n x Ø d1	H	H1	L	L1	L2	Hub		≈ kg	≈ kg
15	95	65 x 4 x 14	120	115	130	160	90	5		3,9	
20	105	75 x 4 x 14	120	115	150	160	95	6		4,6	
25	115	85 x 4 x 14	130	125	160	160	100	7		5,4	
32	140	100 x 4 x 18	140	130	180	160	105	9		7,1	
40	150	110 x 4 x 18	150	135	200	160	115	12		9,6	
50	165	125 x 4 x 18	160	145	230	160	125	13		12,5	
65	185	145 x 4 x 18	180	160	290	160	145	19		17,6	
80	200	160 x 8 x 18	200	165	310	160	155				
100	220	180 x 8 x 18	260	195	350	210	175				