

## Flanschen-Eck-Sicherheitsventil, DIN-Baulänge, GS-C25/Niro mit geschlossener Haube, mit gasdichter Kappe, ohne Anlüftung

**Safety valve, flanged, angle type, DIN-length, cast steel/stainless steel  
with closed bonnet, with gastight cap, without lifting**

Nennndruck / Nominal pressure PN40

**Art.Nr. 23.10.03**

### Verwendungsbereich:

Geeignet zum Abblasen von Wasserdampf, neutralen Gasen und Dämpfen sowie Flüssigkeiten bis max. 450°C.

### Application:

Suitable for steam, neutral gases, vapours and liquids up to max. 450°C.

### Zulässige Betriebstemperaturen und -drücke:

bis 120°C	max. 40 bar
200°C	35 bar
250°C	32 bar
300°C	28 bar
350°C	24 bar
400°C	21 bar
450°C	18 bar

### Admissible temperatures and pressures:

up to 120°C	max. 40 bar
200°C	35 bar
250°C	32 bar
300°C	28 bar
350°C	24 bar
400°C	21 bar
450°C	18 bar

Bei Anfrage bzw. Bestellung bitte Ansprechdruck, Abblaseleistung sowie Art und Temperatur des Mediums angeben.

In case of inquiry resp. order please give us pressure of response, flow capacity and type and temperature of the medium.

### Sonderausführungen:

- ◇ Gehäuse aus EN-GJL-250
- ◇ Flansche nach JIS, ANSI auf Anfrage
- ◇ mit offener oder geschlossener Anlüftung
- ◇ mit Faltenbalg
- ◇ Spannschraube mit Sechskant
- ◇ Abstützpratzen gebohrt
- ◇ mit Sperrhülse
- ◇ mit Blockierschraube
- ◇ mit Hubbegrenzung
- ◇ mit Näherungsschalter
- ◇ mit Heizmantel
- ◇ mit Berstscheibe
- ◇ mit lösbarer Hubhilfe

### Special design:

- ◇ body material EN-GJL-250
- ◇ flanges acc. to JIS, ANSI on request
- ◇ with open or closed lifting device
- ◇ with bellow
- ◇ adjusting bolt
- ◇ support tongues drilled
- ◇ with lock bush
- ◇ with test gag
- ◇ with lift limitation
- ◇ with proximity switch
- ◇ with heating jacket
- ◇ with rupture disc
- ◇ with removable lifting aid

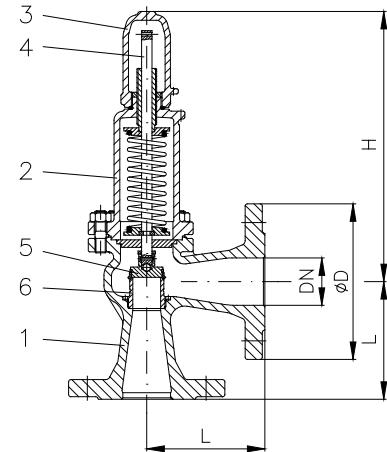

Teil Part	Bezeichnung Name	Werkstoff nach DIN Material acc. to DIN	Werkstoff nach BS Material acc. to BS
1	Gehäuse / body	GP240 GH	B.S.1504:161:1964 Gr. B
2	Federhaube / spring cap	EN-GJS-400-18-LT	---
3	Kappe / cap	EN-GJS-400-18-LT	---
4	Spindel / stem	X20Cr 13	B.S.970:1955 EN 56B
5	Kegel / disc	X39CrMo17-1	---
6	Sitz / seat	X6CrNiMo17-12-2	B.S.970:1955 EN 58H

### Flansch / flange

DN	Ø D	Ø k x n x Ø d1	L	H	≈ kg
20	105	75 x 4 x 14	95	260	5,0
25	115	85 x 4 x 14	100	270	5,5
32	140	100 x 4 x 18	105	285	8,0
40	150	110 x 4 x 18	115	290	9,5
50	165	125 x 4 x 18	125	290	11,5
65	185	145 x 8 x 18	145	340	15,5
80	200	160 x 8 x 18	155	400	20,5
100	235	190 x 8 x 22	175	450	33,0