

Flanschen-Schnellschlußventil DIN-Baulänge, GGG 40.3/Niro
mit Auslösezylinder für pneumatische -, hydraulische - und Seilzugbetätigung
mit Handrad für zusätzliche Absperrung, RAL 5003 pulverbeschichtet

Quick closing valve, flanged DIN-length, nodular cast iron/stainless steel
with release cylinder for pneumatic, hydraulic and wire operation
with handwheel for separate closing, RAL 5003 powder coated

Nenndruck / Nominal pressure
DN 15 – DN 150 **PN16** DN 200 **PN10**

Art.Nr. 26.01.01 Form A Durchgangsform / *straight type*

Art.Nr. 26.01.02 Form B Eckform / *angle type*

Verwendungsbereich:

Geeignet für kaltes und heißes Wasser, Öl und andere neutrale, nicht aggressive Medien.

Die Schnellschlußventile werden überwiegend zur schlagartigen Absperrung von Rohrleitungssystemen an Tanks mit brennbaren Flüssigkeiten verwendet. Im Gefahrenfall erfolgt die Absperrung mittels Fernbetätigung.

Das Ventil ist so einzubauen, daß das Medium über den Kegel eintritt.

Verwendbar für Temperaturen bis 140°C.

Zulässige Betriebstemperaturen und -drücke:

bis DN 150 bis 140°C max. 16 bar
ab DN 200 bis 140°C max. 10 bar

Betätigungsarten:

Manuelles Schließen durch drehen des Handrades
Schnellschluß durch aktivieren des Auslösezylinders

Pneumatische Fernbetätigung von einer Steuerstation aus

Hydraulische Fernbetätigung über einen Druckgeber

Manuelle Fernbetätigung über Seilzug

Sonderausführungen:

- ◇ Auslösestation pneumatisch, hydraulisch
- ◇ Ventile aus CuSn5Zn5Pb5-C, CuSn10-C, GP240 GH
- ◇ Spindel aus CuZn35 Ni, CuSn 6
- ◇ Ventile PN 6, 25, 40, ANSI, JIS usw.
- ◇ „fire-safe“
- ◇ mit Endschalter

Application:

Suitable for cold and hot water, oil and other neutral, non aggressive liquids.

Quick closing valves are mainly used for sudden blocking of pipe line systems at tanks with combustible liquids. The blocking is done by remote control in case of danger.

The valve is to be installed so that the medium flows directly over the disc.

Application for temperatures up to 140°C.

Admissible temperatures and pressures:

up to DN 150 up to 140°C max. 16 bar
from DN 200 up to 140°C max. 10 bar

Operation:

Manual locking by turning the handwheel

Quick closing by activating the release cylinder

Pneumatic remote control from a control board.

Hydraulic remote control works via hand pump

Manual remote control works via wire

Special design:

- ◇ Remote control station pneumatic, hydraulic
- ◇ Valves material CuSn5Zn5Pb5-C, CuSn10-C, GP240 GH
- ◇ Stem material CuZn35 Ni, CuSn 6
- ◇ Valves PN 6, 25, 40, ANSI, JIS etc.
- ◇ „fire-safe“
- ◇ with limit switch.

Zulassung / Type approval	
Lloyds Register	
Germanischer Lloyd	
ABS	
Bureau Veritas	
DNV	

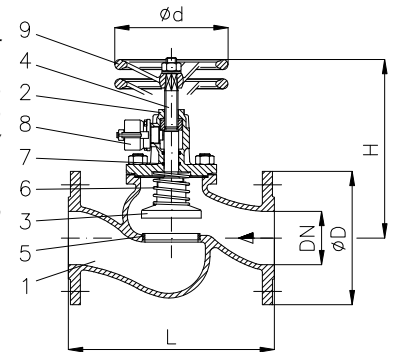

Art.Nr. 26.01.01

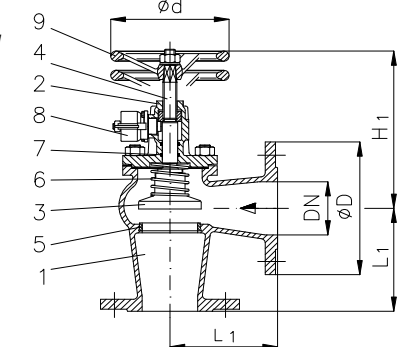

Art.Nr. 26.01.02

Teil Part	Bezeichnung Name	Werkstoff nach DIN Material acc. to DIN	Werkstoff nach BS Material acc. to BS
1	Gehäuse / body	EN-GJS-400-18-LT	---
2	Oberteil / bonnet	EN-GJS-400-18-LT	---
3	Kegel / disc	X14CrMoS 17	---
4	Spindel / stem	X14CrMoS 17	---
5	Sitzring / seat ring	X12Cr 13	---
6	Druckfeder / spring	X10CrNi18-8	---
7	O-Ring / O-ring	FKM	---
8	Auslösezylinder / release cylinder	GX5CrNiMo 19-11-2	---
9	Handrad / handwheel	EN-GJL-250	BS 1452:1990 Gr.150/180

Flansch / flange										26.01.01	26.01.02
DN	Ø D	Ø k x n x Ø d1	L	L1	H	H1	Ø d	Hub		≈ kg	≈ kg
15	95	65 x 4 x 14	130	90	165	150	100	5		3,9	3,5
20	105	75 x 4 x 14	150	95	165	155	100	6		4,6	4,0
25	115	85 x 4 x 14	160	100	170	155	100	7		5,4	5,0
32	140	100 x 4 x 18	180	105	175	155	100	9		7,1	6,0
40	150	110 x 4 x 18	200	115	200	185	160	12		9,6	8,6
50	165	125 x 4 x 18	230	125	205	190	160	13		12,5	11,5
65	185	145 x 4 x 18	290	145	240	220	200	19		17,6	16,6
80	200	160 x 8 x 18	310	155	255	235	200	23		21,4	20,0
100	220	180 x 8 x 18	350	175	325	270	250	30		35,7	34,0
125	250	210 x 8 x 18	400	200	350	300	250	38		48,2	46,0
150	285	240 x 8 x 22	480	225	395	355	315	44		72,0	70,0
200	340	295 x 12 x 22	600	275	510	400	400	56		108,0	120,0