

Muffen-DG-Druckminderventil, DIN-Baulänge, Gbz 10 für Flüssigkeiten (metallisch dichtend), für Gase (weichdichtend)

Pressure reducing valve, female screwed ends, straight type, DIN-length, zincfree bronze for liquids (metal/metal sealing), for gases (soft sealing)

Nennndruck / Nominal pressure PN40

Art.Nr. 45.51.02

Verwendungsbereich:

Geeignet für Druckluft, Wasser, Öl und andere neutrale Gase und Flüssigkeiten bis 100°C.

Diese Ventile sind für Nullverbrauch geeignet.

Zulässige Betriebsdrücke:

Minderdruck 0,5 bis 10 bar

Max. Reduzierverhältnis 25:1

Wichtig:

Es wird empfohlen, vor das Reduzierventil einen Schmutzfänger einzubauen.

Nachseitig ist unbedingt ein Sicherheitsventil zum Schutz der Verbraucher zu installieren.

Bei inkompressiblen Medien ist das Sicherheitsventil so zu bemessen, dass die Menge der Vordruckseite des Reglers abgeführt werden kann.

Bei kompressiblen Medien muss das Volumen, welches sich aus der Menge der Vordruckseite und der Reduzierung ergibt, abgeführt werden.

Das Druckreduzierventil muß so dicht wie möglich an den Verbraucher angebracht werden. Lange Leitungen auf der Minderdruckseite beeinträchtigen die Regelung.

Der Regler kann in jeder Lage eingebaut werden. Bei verschmutzten Medien Regler waagrecht, mit Federhaube nach oben, in die Rohrleitung einbauen.

Bei Anfrage bzw. Bestellung bitte Vordruck, Minderdruck, Medium, Temperatur und Durchflußmenge angeben.

Sonderausführungen:

- ◇ Ventile mit Flanschanschluß
- ◇ Ventile mit Sondersteuereinheit für niedrigere und höhere Minderdrücke.

Application:

Suitable for compressed air, water, oil and other neutral gases and liquids up to 100°C. These valves are suitable for zero consumption.

Admissible pressures:

outlet pressure 0,5 up to 10 bar

max. reduction ratio 25:1

Important:

A strainer should normally be installed in the upstream pressure line.

It is essential to install a safety valve on the outlet side to protect the loads.

With incompressible media the safety valve must be dimensioned such that the flow to the upstream pressure side of the regulator can be passed.

With compressible media the volume given by the flow on the upstream pressure side and the reduction ratio must be able to be passed.

The pressure reducing valve must be fitted as closely as possible to the loads. Long pipes on the reducing pressure side impair the regulation.

The regulator can be mounted in any position. With contaminated media fit the regulator horizontally in the piping with the spring hood at the top.

In case of inquiry resp. order please give us upstream pressure, reduced pressure, medium, temperature and forward flow.

Special design:

- ◇ Valves with flange connection
- ◇ Valves with special control unit for lower and higher downstream pressures.

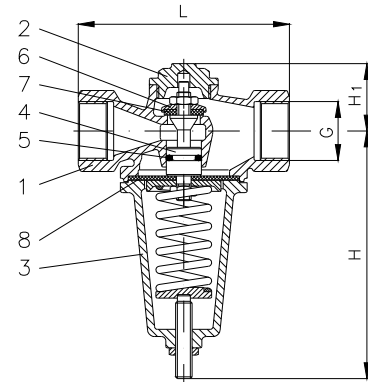

Teil Part	Bezeichnung Name	Werkstoff nach DIN Material acc. to DIN	Werkstoff nach BS Material acc. to BS
1	Gehäuse / body	CuSn10-C	BS 1400:1961 PB 4-C
2	Blinddeckel / blind plug	CuSn10-C	BS 1400:1961 PB 4-C
3	Federhaube / spring cap	CuSn10-C	BS 1400:1961 PB 4-C
4	Kolben / piston	CuSn10-C	BS 1400:1961 PB 4-C
5	O-Ring / O-ring	Buna	---
6	Kegel / disc	CuSn 8	---
7	Kegeldichtung / seat disc	Buna	---
8	Membrane / diaphragm	Buna	---

DN	G	L	H	H1	≈ kg
15	R 1/2"	110	125	35	2,5
20	R 3/4"	110	125	35	2,5
25	R 1"	110	145	40	2,5
32	R 1 1/4"	150	170	50	2,3
40	R 1 1/2"	200	195	60	3,7