

Flanschen-DG-Druckminderventil, DIN-Baulänge, GS-C25/Niro für Dampf, mit Kühlzylinder

**Pressure reducing valve, flanged, straight type, DIN-length, cast steel/stainless steel
for steam, with cooling cylinder**

Nenndruck / Nominal pressure PN40

Art.Nr. 45.12.01

Verwendungsbereich:

Geeignet für Dampf bis 300°C.

Zulässige Betriebsdrücke:

Minderdruck min. 1,0 bar

Max. Reduzierverhältnis 25:1

Wichtig:

Es wird empfohlen, vor das Reduzierventil einen Schmutzfänger einzubauen.

Nachseitig ist unbedingt ein Sicherheitsventil zum Schutz der Verbraucher zu installieren.

Bei kompressiblen Medien muß das Volumen, welches sich aus der Menge der Vordruckseite und der Reduzierung ergibt, abgeführt werden.

Das Druckreduzierventil muß so dicht wie möglich an den Verbraucher angebracht werden. Lange Leitungen auf der Minderdruckseite beeinträchtigen die Regelung.

Es ist darauf zu achten, daß der Kühlzylinder nicht wärmeisoliert wird, da sich sonst in der Steuereinheit kein Kondensat bilden kann.

Das Ventil muß aus diesem Grunde waagrecht in der Rohrleitung eingebaut werden, der Kühlzylinder muß nach unten hängen.

Bei Anfrage bzw. Bestellung bitte Vordruck, Minderdruck, Temperatur des Wasserdampfes (wenn kein Sattedampf) und Dampfmenge angeben.

Sonderausführungen:

- ◇ DN 125 – DN 200 auf Anfrage
- ◇ Flansche PN16
- ◇ Flansche JIS, ANSI auf Anfrage
- ◇ Ventile mit Sondersteuereinheit für niedrigere und höhere Minderdrücke.

Application:

Suitable for steam up to 300°C.

Admissible pressures:

outlet pressure min. 1,0 bar

max. reduction ratio 25:1

Important:

A strainer should normally be installed in the upstream pressure line.

It is essential to install a safety valve on the outlet side to protect the loads.

With compressible media the volume given by the flow on the upstream pressure side and the reduction ratio must be able to be passed.

The pressure reducing valve must be fitted as closely as possible to the loads. Long pipes on the reducing pressure side impair the regulation.

It must be ensured that the cooling cylinder is not thermally insulated, because otherwise no condensate can form in the control unit.

The valve must for this reason be installed horizontally in the piping and the cooling must hang downwards.

In case of inquiry resp. order please give us upstream pressure, reduced pressure, medium, temperature and forward flow.

Special design:

- ◇ DN 125 – DN 200 on request
- ◇ Flanges PN16
- ◇ Flanges JIS, ANSI on request
- ◇ Valves with special control unit for lower and higher downstream pressures.

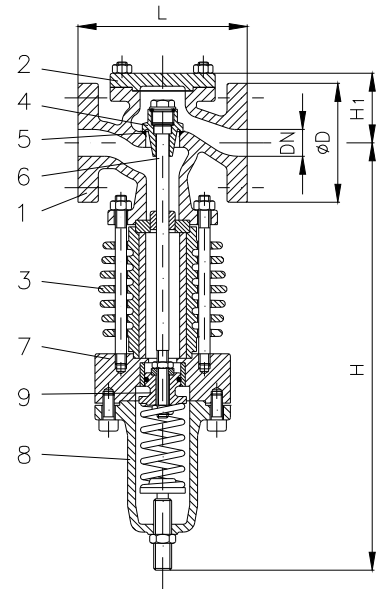

Teil Part	Bezeichnung Name	Werkstoff nach DIN Material acc. to DIN	Werkstoff nach BS Material acc. to BS
1	Gehäuse / body	GP240 GH	BS 1504:161:1964 Gr. B
2	Blinddeckel / blind cap	GP240 GH	BS 1504:161:1964 Gr. B
3	Kühlzylinder / cooling cylinder	G-ALMg 3	---
4	Kegel / disc	X22CrNi 17	---
5	Sitzring / seat ring	X5CrNi 19.9	---
6	Spindel / stem	X12CrMoS 17	---
7	Zwischenstück / intermediate piece	C 15	BS 970:55 EN 32A
8	Federhaube / spring cap	G-ALMg 3	---
9	Kolben / piston	GC-CuSn7Zn Pb	---

Flansch / flange

DN	Ø D	Ø k x n x Ø d1	L	H	H 1	≈ kg
15	95	65 x 4 x 14	130	435	90	11,4
20	105	75 x 4 x 14	150	435	90	11,4
25	115	85 x 4 x 14	160	435	90	12,5
32	140	100 x 4 x 18	180	455	120	14,5
40	150	110 x 4 x 18	200	455	120	16,0
50	165	125 x 4 x 18	230	605	130	35,0
65	185	145 x 4 x 18	290	635	155	39,5
80	200	160 x 8 x 18	310	800	180	52,5
100	220	180 x 8 x 18	350	825	180	68,0