

Flanschen-DG-Rückschlagventil, absperrbar, Rg 5/SoMs 59 mit Bügeldeckel

**Screw-down stop and check valve, flat faced, flanged, straight type, gunmetal/SoMs 59
with bolted bonnet**

Nennndruck / Nominal pressure PN25

Art.Nr. 20.04.05

Verwendungsbereich:

Geeignet für Seewasser / kaltes und heißes Trink- / Kühl- / Bilge- / Ballast- und Abwasser, Satttdampf, Öl und andere neutrale, nicht aggressive Medien.

Bei Verwendung für dünnflüssige Medien oder Luft ist ein Sondereinschliff der Dichtflächen erforderlich.

(Bitte Art, Druck und Temperatur des Mediums angeben.)

Verwendbar für Temperaturen bis 200°C

Zulässige Betriebstemperaturen und -drücke:

max. Druck	bis 120°C	über 120°C
DN 40 - 80	25 bar	20 bar

Sonderausführungen:

- ◇ Kegel mit auswechselbarer Dichtung (PTFE, NBR usw.)
- ◇ Spindel aus CuSn 6, CuAl10 Ni usw.
- ◇ Ventile aus G-CuSn10 Zn, CuSn10-C usw.
- ◇ Ventile Ausführung: Rg 03 und Gbz 03 mit Sitzring aus CuAl10 Ni usw.
- ◇ Ventile mit Schließfeder
- ◇ mit Anzeigevorrichtung

Application:

Suitable for seawater / cold and hot fresh- / cooling- / ballast- / bilge- and waste water, saturated steam, oil and other neutral non aggressive liquids.

For the application for highfluid liquids or air a special sealing surface is necessary.

(Please inform us about type of the liquid, pressure and temperature.)

Application for temperatures up to 200°C

Admissible temperatures and pressures:

max. pressure	up to 120°C	over 120°C
DN 40 - 80	25 bar	20 bar

Special design:

- ◇ Disc with exchangeable sealing (PTFE, NBR, etc.)
- ◇ Stem material CuSn 6, CuAl10 Ni etc.
- ◇ Valves mat. G-CuSn10 Zn, CuSn10-C etc.
- ◇ Valves design acc. Rg 03 and Gbz 03 with seat ring in CuAl10 Ni etc.
- ◇ Valves with spring
- ◇ with position indicator

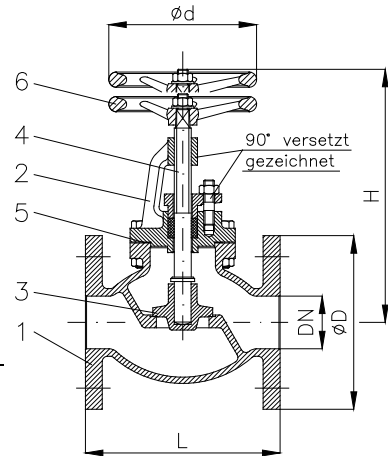

Teil Part	Bezeichnung Name	Werkstoff nach DIN Material acc. to DIN	Werkstoff nach BS Material acc. to BS
1	Gehäuse / body	CuSn5Zn5Pb5-C	B.S.1400:1961 LG 2-C
2	Bügeldeckel / bonnet	CuSn5Zn5Pb5-C	B.S.1400:1961 LG 2-C
3	Kegel / disc	G-CuSn7Zn Pb	B.S.1400:1961 LG 3-C
4	Spindel / stem	CuZn35 Ni	B.S.2874:1962 CZ 114
5	Deckeldichtung / bonnet sealing	FA1 / asbestfrei	---
6	Handrad / handwheel	EN-GJL-250, schwarz lackiert	B.S.1452:1990 Gr.150/180

Flansch / flange

DN	Ø D	Ø k x n x Ø d1	L	H	Ø d	Hub	≈ kg
40	150	110 x 4 x 18	155	235	160	12	13,0
50	165	125 x 4 x 18	185	250	160	15	16,0
65	185	145 x 8 x 18	240	300	200	19	24,0
80	200	160 x 8 x 18	260	305	250	24	32,0